



## Anvendelse

ÅSS BZ serien anvendes sammen med ÅSS EX, EXM, CSM og EXVX Ventilatordele.

**BZ serien** er kompakt og bygget til at kunne komme igennem standarddøre. De høje modeller kan skilles ad for at lette transport og montage.

## Beskrivelse

ÅSS filterenheder er bygget af en kraftig stålramme, der er belagt med et brandhæmmende lag. Udvendigt er enheden beklædt med en stålplade

De to låger i fronten giver nem adgang til service og filterudskiftning.

Opsamlingen sker i en 160 liters papirsæk monteret på en praktisk sækkevogn. Lågen til rummet med sækkevogn er udstyret med en lås der giver hurtig adgang til sækkevognen. Vognen kan nemt rulles ud til containertømning så man slipper for at bære sækken. En gasfjeder i sækkevognen sikrer at sækken slutter tæt med filterets udtag.

I udtaget ved sækken top sidder en fotocelle ved niveualarmen som registrerer når sækken er ved at være fuld. Når dette sker, stopper ventilatoren og en alarm gør opmærksom på at sækken er fuld. Sækken kontrolleres og udskiftes ved behov. Niveualarmen nulstilles ved at holde *reset*-knappen på automatikskabet inde indtil den sluk-

*BZ-serien er brand- og eksplosionssikret og opfylder brandklasse E130 i overensstemmelse med ATEX-direktivet 2014/34/EU – EX II 2/-D*



## Placering

Anlægget kan med fordel placeres indenfor i opvarmet rum. Placering udenfor kræver beskyttelse fra vand og fugt.

## Standardudstyr

- Automatisk filterrensning
- Fotocelle-niveualarm
- Opsamling i sækkevogn
- Tryktransmitter'

## Tilvalg:

- Indbygget automatiseret brandslukningssystem
- Opsamling i 600L beholdere
- Opsamling med udblæsning i 5-10 m<sup>3</sup> container

### Teknisk Data

Model	Max flow [m <sup>3</sup> /h]	Max vakuum	Motoreffekt [kW]	Opsamling [L]	Antal forfilter	Antal
BZ11	3500	20	0,13	160	1	1

### Dimensioner og Vægt

Model	Højde	Bredde	Dybde	vægt
BZ11	1955	635	735	115

Bøjning	Højdemål
90° Ø76	240
90° Ø102	350
90° Ø127	410
90° Ø152	500

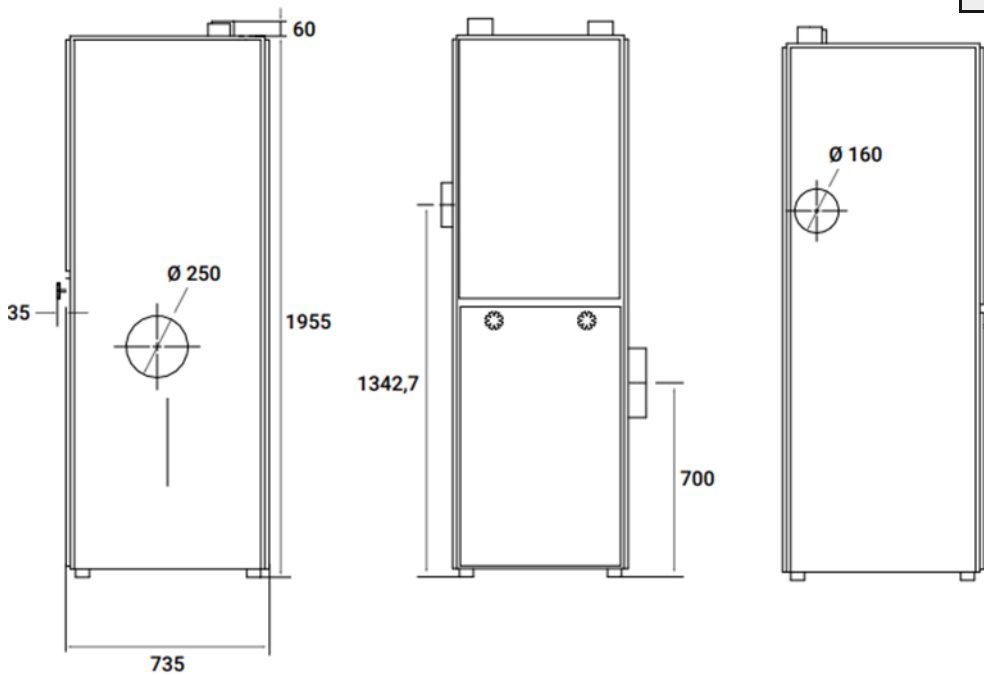

OBS! Ovenstående mål tilkommer højdemålet for tilslutning

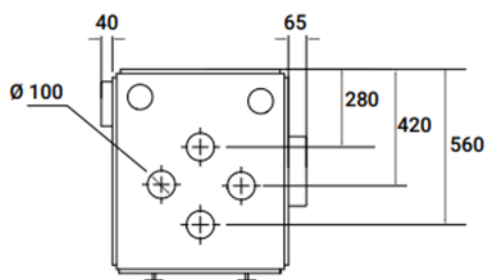

## Galleri



Filterdel BZ11 i kombination med ÅSS Ventilator 2800 EX



Filterdel BZ11 - indvendig



Sækkevogn